

2025年第24回国際鉄道模型コンベンション  
-JAM CONVENTION-  
企業/販売店 出展要綱

国際鉄道模型コンベンション実行委員会

東京都品川区東大井 5-15-3

株式会社 井門コーポレーション内

<https://kokusaitetsudoumokei-convention.jp/>

■開催概要

【名称】 2025年第24回国際鉄道模型コンベンション  
-JAM CONVENTION-

【会期】2025年8月8日(金)～10日(日)

【開催時間】

8日(金) 10:00～18:00

9日(土) 10:00～18:00

10日(日) 10:00～17:00

【搬入・搬出】

搬入日 8月7日(木) 別途指定時刻～20:00

搬出日 8月10日(日) 17:00～20:00

【会場】 東京ビッグサイト西1ホール

【第23回入場者数実績】 23,324人

【主催】 国際鉄道模型コンベンション実行委員会

■募集概要

【企業／販売店 出展募集】

- コンベンションへの参加出展には、鉄道模型・旅行・写真・書籍をはじめとする趣味的生活、関連企業全般／販売店(以下、企業と略させていただきます)ならばどなたでもお申込みいただけます。
- 出展形態は指定サイズの小間単位とさせていただきます。  
趣旨の如何にかかわらず、無料のスペース提供は一切ございません。

## 【開催までの主な流れ】

月日	提出書類、実施内容
2月25日(火)	<p>「<b>出展企業様向け説明会</b>」  場所：東京都品川区南品川 6-10-10 井門南品川ビル  時刻：午前の部/10時30分～ 午後の部/14時30分～  (1,2時間程度の開催を予定しております。)</p> <p>出展申込前に開催し、今後の進め方の概要説明および質疑応答をいたします。  ※当日参加できない企業様につきましては個別でのご説明をさせていただきますのでお問い合わせ下さい。</p>
2月26日(水)ごろ	<p>「<b>企業出展要綱(本冊子)</b>」、「<b>企業出展申込書</b>」リリース  上記は全て国際鉄道模型コンベンションの公式 HP よりダウンロードできます。  必要事項を記入していただき、下記の通り 4月30日までに<b>出展申請</b>をしてください。</p> <p>※お申込多数の場合には締切日を待たずしてお申込を締め切らせていただく場合がございます。あらかじめご了承ください。</p>
4月30日(水) ※早期に締切の場合もございます。	<p><b>申込受付締切</b> ※早期に締切の場合もございます。  スペース配分作業に入りますので、必ずご協力ください。  会場レイアウトの都合もありますのでよろしくお願い致します。  レンタル品、IDカード、搬入許可証等も同時申込みとさせていただきます。  必要に応じ実行委員会から質問・ご相談事項をお送りさせていただきます。</p>
5月31日ごろ～	<p><b>ブース・レンタル品等の請求書/IDカード発送</b>  お送りした請求書をもとに <b>6月30日までに</b>代金をお納めください。</p> <p>IDカードの発送につきまして、お申込日によりスケジュールが変わります。  <b>5/31までにお申込分</b>…ブース・レンタル品等の請求書に同封  <b>6/1～7/20までの追加お申込分</b>…開催10日前を目途に追加分請求書とあわせて発送</p>
6月中旬予定	<p>「<b>企業出展合同説明会</b>」  詳細決定次第、告知いたします。</p>
7月1日～	<p><b>搬入許可証類の発送</b>  入金を確認の上、発送をいたします。  設営日ならびに開催日の合計4日間、お忘れなくご持参ください。</p>
8月7日	<p><b>会場設営日</b>  車両入構可能時刻は、7月配布の搬入許可証類にて各出展代表者様宛にお知らせいたします。  場内の混雑/事故防止のため、上記の指定時刻を厳守ください。  設営が終わりましたら会場内、敷地内からすみやかに退出してください。次の設営の方々への配慮をお願いいたします。</p>
8月8日・9日・10日	<p><b>コンベンション開催当日</b>  開催時刻：8月8日(金)／9日(土)…10:00～18:00 8月10日(日)…10:00～17:00  本期間中の会場(ホール内)への車両の搬入は不可となります。</p>
8月10日	<p><b>撤収作業</b>  8月10日(日)…撤収作業時刻：17:00～20:00</p>

## ■小間概要

同一規格のブースが複数集まったアイランド形式での配置となります。

(規格は A・B 2種類から選択となります)

### 【小間規格】

ブース名	サイズ (間口×奥行)	種類	料金(税込)
A	3.0×3.0m	コーナー	¥181,500
		中間	¥108,900
B	2.5×2.0m	コーナー	¥89,600
		中間	¥78,700

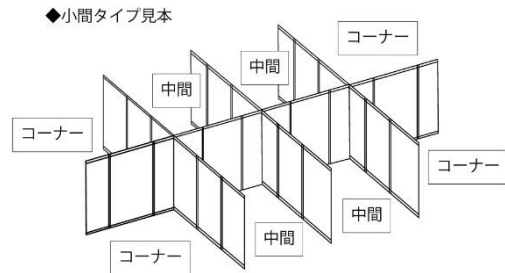

### 【小間形態】

#### ■Aブース・基礎小間(コーナー・中間)

- ・小間の大きさ: 間口3m×奥行3m×高さ2.4m
- ・側壁・後壁は、システムパネル(プラスチック合板・高さ2.4m)付きの土間渡しです。
- ・壁はシステムパネルのため、押しピンの使用は出来ません。
- ・出展料金には、付属品として、社名板(300×1,200mm、社名書込み済)、IDカード3枚、及び搬入出車輦証(必要枚数)が含まれます。

#### ■Bブース・基礎小間(コーナー・中間)

- ・小間の大きさ: 間口2.5m×奥行2m×高さ2.1m
- ・間仕切り(側壁・後壁は、システムパネル(プラスチック合板・高さ2.1m)付きの土間渡しです。
- ・壁はシステムパネルのため、糊残りの強い粘着性テープや押しピンの使用は出来ません。
- ・出展料金には、付属品として、社名板(150×600mm、社名書込み済)、IDカード2枚、及び搬入出車輦証(必要枚数)が含まれます。

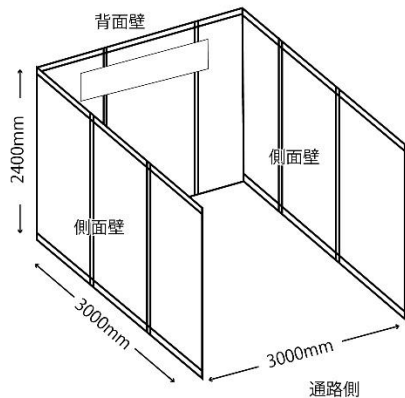

(Aブース)

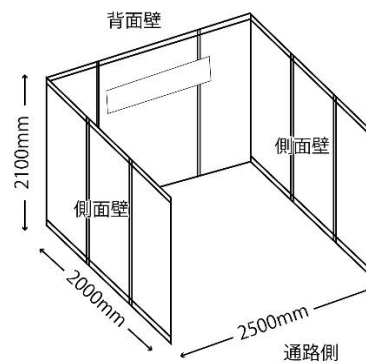

(Bブース)

### 【A・Bブース共通事項】

- ・小間内展示物の高さ制限は3.0mです。
- ・電源、照明、展示ケース、テーブル、椅子、カーペット等は、有料レンタルでオプションです。
- ・小間の複数個連続のご利用は可能です。
- ・複数以上の企業で同じ小間をご利用頂く事は出来ませんが社名板は1枚で全社名の併記となります。
- ・コーナーブースは、左右いずれかの通路側の側面パネルが省かれます。

### 【小間の配置について】

- ・他企業様と双方合意のもとで、隣接配置の希望をされる場合は、隣接希望の企業様のお名前を用紙欄外・メール本文などにて記載してください。
- ・小間の配置は、申込締め切り後に主催者が決定いたします。決定された小間配置に関する異議申し立てはお受けできませんので予めご了承ください。
- ・確定した小間配置は、6月開催予定の企業出展説明会席上で発表を予定しております。
- ・出展者は、主催者の許可無く、小間の全て又は一部を第三者に譲渡・貸与もしくは、出展者同士において交換をすることは出来ません。
- ・申込締め切り後、お申込みの小間数の調整をお願いする場合もございますので、その際はご協力をよろしくお願いいたします。

### 【複数小間購入特典について】

- ・複数小間をお申込いただいた際、小間の間の仕切り壁を取り外します。その際、取り外した仕切り壁1枚につき、5,500円を小間料金合計から割引いたします。
- ・他企業様との隣接配置を希望される場合、2社間の仕切り壁を外すことも可能です。その場合は、2社それぞれから2,750円を割引とさせていただきます。

複数小間申し込まれた際の小間の配置の組み合わせ例は下記①～④のとおりです(Aの場合)

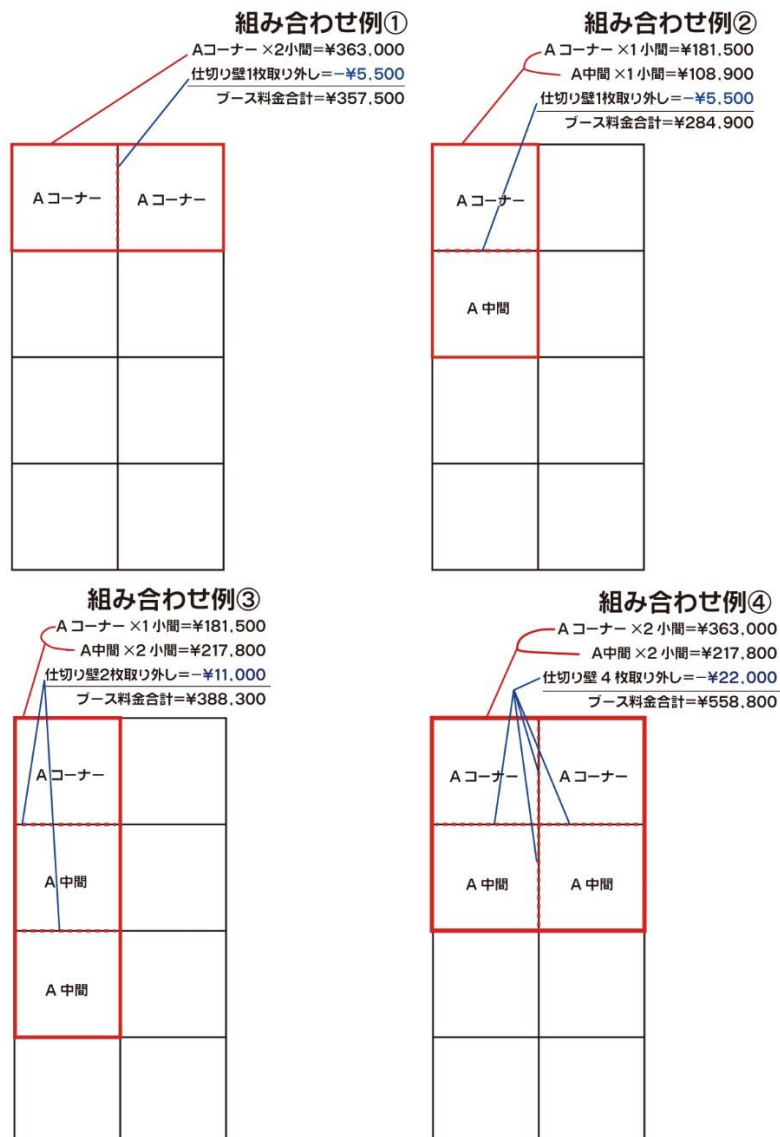

## ■ 搬入・搬出

### 【搬入・設営】

企業出展: 8月7日(木) 別途指定時刻～20:00 (会場屋内への車両乗り入れは15時まで)

・宅配便にて荷物を会場へ送られる場合、西1ホールの住所(〒135-0063 東京都江東区有明3丁目11-1 国際展示場西展示棟 西1ホール)に加えまして、後日送付の会場配置図記載のブースNOと出展団体名を必ずご記入ください。

**実行委員会では荷受け/一時保管はいたしませんので必ず、宅急便指定時間内にはメンバー様がブースに待機していただけますようお願い致します。**

### 【搬出・撤去】

全ての出展者: 8月10日(日) 17:00～20:00 (車両の入場時刻は17:30～)

・会場内での車両等の事故につきましては、主催者は一切責任を負いません。

自己責任をお願い致します。

### 【搬入日～会期中～撤収作業 共通】

・設営日および撤収日における車両搬入時に、ホール外周のトラックヤードおよびシャッター付近に車両を停車することは禁止です。ご理解・ご協力のほどよろしくお願いいたします。

・主催者事務所にてリヤカー・台車などのレンタルは行っておりません。

ビッグサイトビジター&ビジネスセンターにもお取り扱いがございませんので、搬入出に必要な機材は各企業様にてご用意をお願いいたします。

・会場シャッター前および会場内通路に車両を停車・駐車することは禁止です。

自ブース内に停車して荷卸し後、速やかなご退場をいただけるようご協力をお願いいたします。

(出来ない場合は他の車両の妨げにならない場所にて荷卸し後、速やかなご退場をお願いします)

また、通路に備品のイス等を置くことも禁止です。

### 【車両搬入許可証】(無料)

・車で会場内へ搬入出される予定の方は台数分の許可証を申請ください。

4トン未満の車まで入場可能です。

搬入時の入場時刻は後日お知らせします。

搬出時の入場時刻は、17:30～20:00です。

・全ての出展者様がスムーズに搬入・搬出を行えるよう、荷卸し・荷積みが終わりましたら速やかにご退場をいただけますようご協力をお願い致します。

**注意: 本券を用いて駐車場に駐車いただくことはできません。**

**また、搬入/搬出時以外は西館周囲には入場出来ません。**

### 【駐車場】

・設営日から撤収日まで4日間駐車可能な特別搬入駐車券(通称赤券4日間 10,000円)を出展者に限り販売致します。

特別搬入駐車券は弊会指定の駐車場へ駐車いただけます。

指定駐車場につきましては2/25現在調整中のため、確定次第お知らせします。

売り切れとなる場合もございますので、その際は近隣の有料駐車場をご利用ください。



(車両搬入許可証)

(特別駐車券)

### 【展示機材等オプション品】

・会場をご利用頂く、電気・照明設備・カーペット・イス・机・ガラス展示ケース等は、設営業者のセレスポが取り扱う有料レンタル品です。備品申込書に記載されているセレスポのFAX・メールアドレスまで直接お申ください。

備品についてのご質問も、セレスポに直接お問い合わせください。

**【禁止行為】**

- ・ **自社ブース内での食事は禁止です。**  
(ブース内での水分の補給は差し支えございませんが、ペットボトルなどが散乱しないようご配慮をお願いいたします。)
  - ・ 展示会場に於いて、本展示会の品位を下げるような行為(販売形態を含む)及び拡声器や大声を発しての客引き行為・宣伝行為、共有通路での配布・宣伝行為など、出展者様の迷惑となる行為
  - ・ システムパネルの開孔等、レンタル品に使用後の補修が必要になる加工を施す行為
  - ・ 空中浮遊物、ドローン、飛行機(ヘリウム風船等)の配布
  - ・ その他、当実行委員会が適切でないと判断した行為
- 以上の禁止行為を行い、当実行委員会より注意を促されながらも改善頂けない出展者様に関しましては今後のご出展をお断りさせて頂く場合がございます。

**■ その他****【展示内容】**

- ・ 出展申請書に展示内容記載欄がございます。HPに掲載をさせていただきますのでPR文のご記入をお願い致します。  
(200字以内でお願い致します。200字を超過した文章につきましては超過した分の文字を省略して掲載させていただきます。)

**【追加ID申込】**

- ・ 出展料金にAブース1小間につき3枚、Bブース1小間につき2枚のIDカードが含まれています。  
Ex1) Aブースを2小間お申込時は、2小間×3枚=合計6枚のIDカードが含まれます。  
Ex2) Bブースを2小間お申込時は、2小間×2枚=合計4枚のIDカードが含まれます。  
追加でIDをお申込み頂く場合は1枚につき1,700円でご利用頂けます。申請書の追加IDカード欄に必要な数をご記入ください。

**【Xについて】**

- ・ Xアカウントをお持ちの企業様は、申請書内にご記入頂けたらフォローさせていただきます。  
弊会 X アカウント(@JAM\_convention)にて最新情報を発信して参りますのでフォロー頂けましたら幸いです。

**【出展物の管理】**

- ・ 出展者は、出展物の搬入・展示・実演・撤去などを通じて、盗難/事故防止に努めてください。
- ・ 主催者は最善を尽くして会場全体の管理保全にあたりますが、盗難、損傷、紛失、火災、天災、不可抗力などによる出展物への損害に対する補償や責任は負いません。  
(出展者は出展物に損害保険をかけるなど、自衛に万全を期してください)
- ・ 2.5m以上の高さの出展物・展示物がある場合は、高さ/規模がわかる資料を申込時に添付して下さい。(展示場の規定により、展示を制限させていただく場合がございます。)

**【展示会開催の変更・中止】**

- ・ 主催者は天災、その他不可抗力の原因により会期を変更、又は開催を中止することがあります。
- ・ 展示開催を事前に中止した時は、既納出展料を返金致します。

**【限定品販売についてのお願い】**

- ・ 会場限定商品の販売につきましては会場全体の集客にも結び付きますのでぜひ行っていただけますと幸いです。
- 販売を計画される際は各日毎に販売数を設けていただき、開催期間を通して購入する事が出来る様に心がけて頂きます様お願い致します。また、事前に御社様HP・SNS等で販売方法をご案内いただけますようお願い致します。
- 各企業様の限定品販売状況の把握及びご案内は弊会事務局では行いません。  
予めご了承ください。

## ■ 申込方法

### 【出展のお申込】

別紙の「企業／販売店 出展申込書」にご希望の小間タイプ・小間数・料金など必須事項を明確にご記入の上、JAM コンベンション実行委員会まで郵送またはメールでのお申込みをお願いいたします。

御社にて必ず申請書の控えを保管いただきますようお願いいたします。

### 【送付先】

#### 郵送の場合：

〒140-0011 東京都品川区東大井 5-15-3

株式会社 井門コーポレーション内

JAMコンベンション実行委員会 企業出展申込係 宛

#### メールの場合：

info@kokusaitetsudoumokei-convention.jp

### 【受付締切日】

受付締切日：**4月30日**必着でお送り下さい。

※受付は、締切期限前でも会場の小間のご用意が無くなり次第、締め切る事もあります。

お申込みは、お早めをお願い申し上げます。

### 【申込面積】

- ・お申込みは小間単位でご記入下さい。申込締め切り後、お申込みの小間種別および小間数の調整をお願いする場合がございますので、その際はご協力をよろしくお願いいたします。

### 【出展料支払方法】

- ・出展申込書受領後、出展小間料金の請求書をお送り致します。**6月30日**までに指定口座にお振込み下さい。
- ・銀行発行の振込控えをもって当方の領収書に代えさせていただきます。
- ・銀行振込手数料は、出展者様でご負担願います。
- ・支払期限までにお支払のない場合は、出展ブースの準備は中断させていただき、その後のスペース確保は確約致しかねます。

### 【申込用紙】

- ・1企業1通としてください。
- ・複数の企業で同じ小間をご利用頂く場合は、別々の申込用紙をご使用頂き、用紙欄外の空白部分に『～様と共同出展』とご記入下さい。

### 【出展申込のキャンセル(取り消し)又は内容変更】

- ・申込形態に如何に拘わらず、出展申込の取消又は申込内容の縮小変更は原則としてお受け出来ません。やむなく出展の取消もしくは申込内容の変更を行う場合には、その理由を明記した主催者宛文書を必ず実行委員会にご提出ください。
- ・申込後の内容の拡大変更ご希望につきましては実行委員会へ速やかにご相談ください。
- ・**7月10日**以降に出展を取り消された場合、理由の如何にかかわらず既にお支払いの料金は返却致しませんのでご了承ください。また、お支払い期日までに**出展料のお支払いが無い場合**においてもお支払い期日以降にキャンセル(出展辞退)をされた場合には、ご出展料を請求させていただきます。

ご案内は以上となります。本コンベンションをより一層素晴らしい催事にするために、皆様のご参加を心よりお待ち申し上げます。